

INFORMAZIONI PROPRIETARIE E SEGRETE
 Le informazioni contenute in questo documento devono essere mantenute strettamente riservate. Qualsiasi uso, riproduzione, distribuzione o divulgazione a terzi non autorizzati è severamente vietato. GENESI si riserva tutti i diritti relativi ai Diritti di Proprietà Intellettuale.
 © Copyright GENESI. Tutti i diritti riservati.

		Titolo Supporto sistema anticaduta / fall arrest system support	
Massa 1.35 kg	Informazioni aggiuntive	Revisione 01	
Superficie 102634.22 mm ²	Trattamento superficiale	Foglio 1 / 2	
Materiale S275JR	Cod. disegno 118-3002-1000	Modello SC6-SC12-SA	

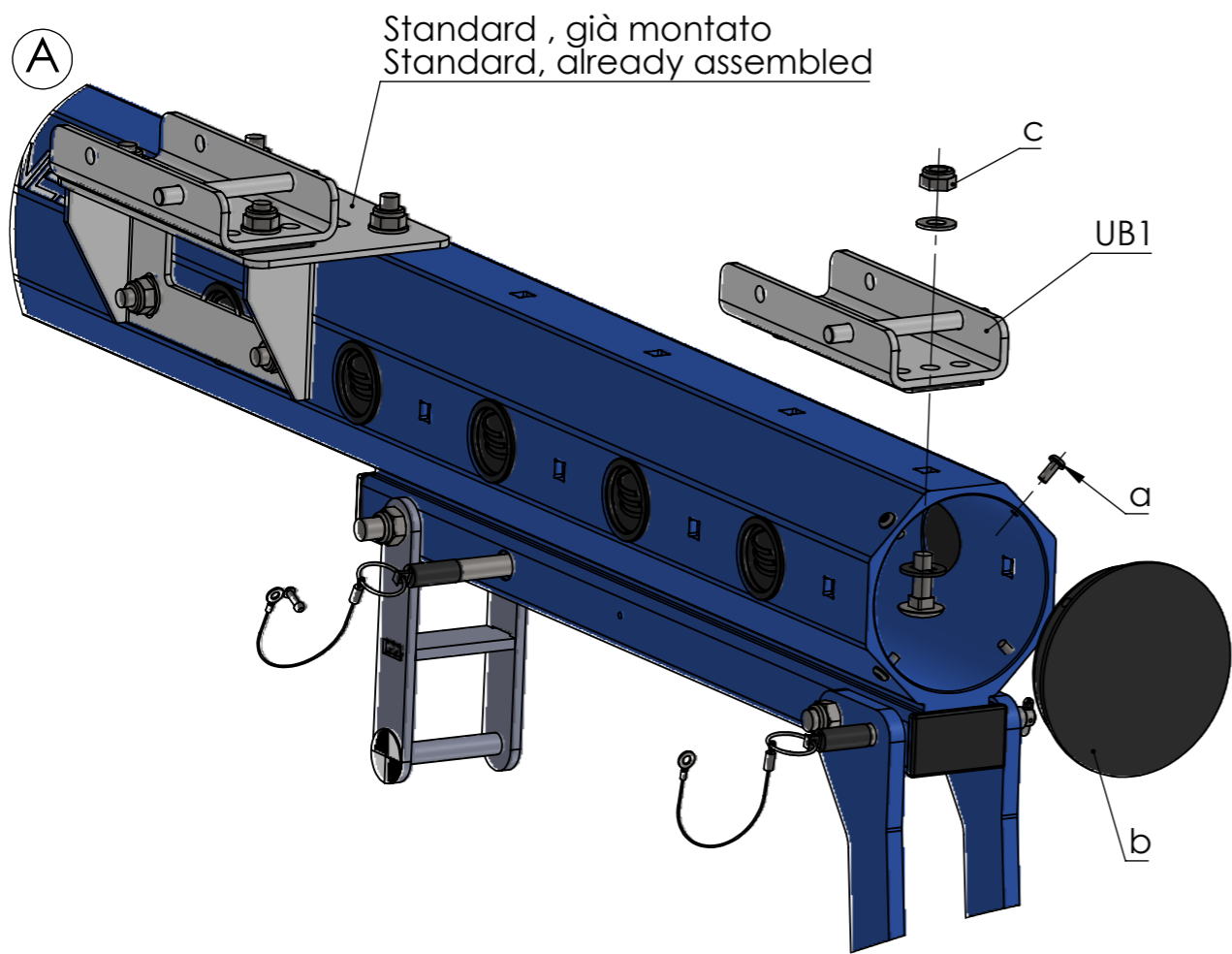

Per poter montare il supporto anticaduta fornito come accessorio, per prima cosa bisogna smontare il coperchio (b) svitando le viti (a) che si trovano sul braccio gru. Dopo di che svitando il dado (c) e sfilando tutta la componentistica che tiene fisso il particolare UB1, si può liberare il braccio per prepararlo al montaggio del supporto.

To be able to mount the fall arrester supplied as accessory, first you need to remove the cover (b) unscrewing the screws (a) located on the crane arm. Then unscrew the nut (c) and slide out all the components which hold part UB1 fixed, the arm can be freed to prepare it when mounting the support.

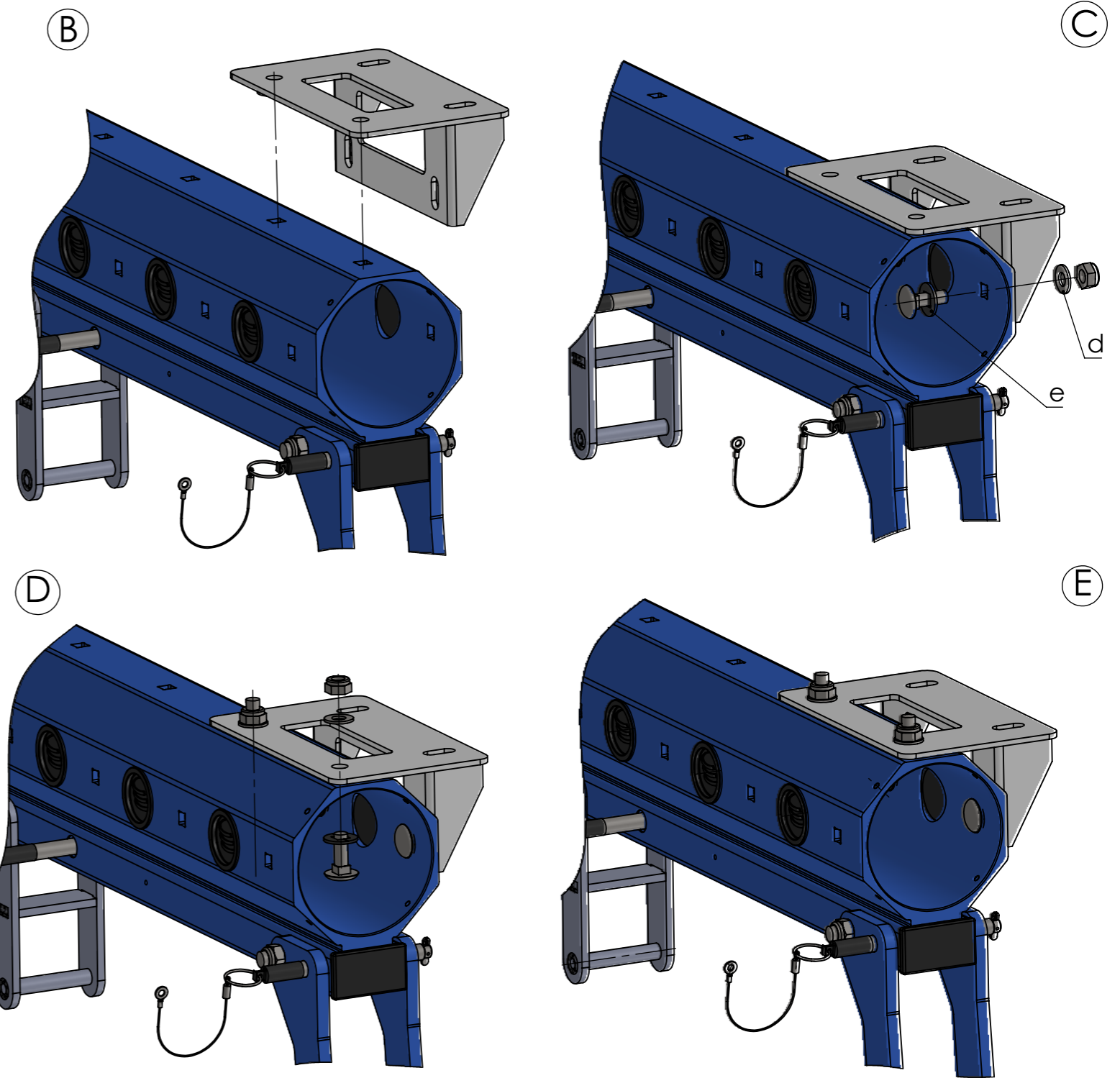

A questo punto posizionare il supporto sul braccio gru a dx, inserire la vite con la rondella EPDM (e), che serve a far lavorare meglio la vite, all'interno del braccio gru e all'esterno del braccio il dado autobloccante e la rondella inox, serrare il tutto. Ripete la stessa procedura anche per le figure D e E, avendo in totale 4 viti di fissaggio. A questo punto montare l'UB1 sul supporto appena montato con una coppia di serraggio di 44 N/m, e con lui tutti i componenti visti precedentemente in figura A, nella sequenza opposta descritta.

At this point place the support on the crane arm on the right, insert the screw with the washer EPDM (e), which serves to make the screw work better, inside the crane arm and the self-locking nut and the stainless steel washer on the outside of the arm, tighten everything. Repeat the same procedure also for figures D and E, having a total of 4 fixing screws. At this point mount the UB1 on the support just mounted with a pair of tightening of 44 N/m, and with it all the components seen previously in figure A, in the opposite sequence described.

INFORMAZIONI PROPRIETARIE E SEGRETE
 Le informazioni contenute in questo documento devono essere mantenute strettamente riservate. Qualsiasi uso, riproduzione, distribuzione o divulgazione a terzi non autorizzati è severamente vietato. GENESI si riserva tutti i diritti relativi ai Diritti di Proprietà Intellettuale.
 © Copyright GENESI. Tutti i diritti riservati.

		Titolo Supporto sistema anticaduta / fall arrest system support	
Massa	1.35 kg	Informazioni aggiuntive	Revisione 01
Superficie	102634.22 mm ²	Trattamento superficiale	Foglio 2 / 2
Materiale	Cod. disegno 118-3002-1000	Modello SC6-SC12-SA	