

Carico minimo richiesto sull'asse posteriore del mezzo di trasporto:
3,75 kN (per resistere ad un carico di lavoro di 8 kN in punta al
dispositivo GENESI SC)/

Minimum load required on the rear axle of the means of transport:
3.75 kN (to withstand a work load of 8 kN at the tip of the
GENESI SC device)

Carico ultimo richiesto sull'asse posteriore del mezzo di
trasporto: 6,50 kN (per soddisfare la richiesta del carico
ultimo di test 14 kN in punta al dispositivo GENESI SC)/
Ultimate load required on the rear axle of the vehicle of
transport: 6.50 kN (to meet the load requirement
last test 14 kN at the tip of the GENESI SC device)

L'idoneità del veicolo di trasporto deve essere valutata da un
tecnico e la richiesta di carico sull'asse posteriore è funzione
dell'attività che deve essere svolta dagli addetti ai lavori/
The suitability of the transport vehicle must be assessed by a
technical and the load request on the rear axle is function
of the activity to be carried out by the professionals

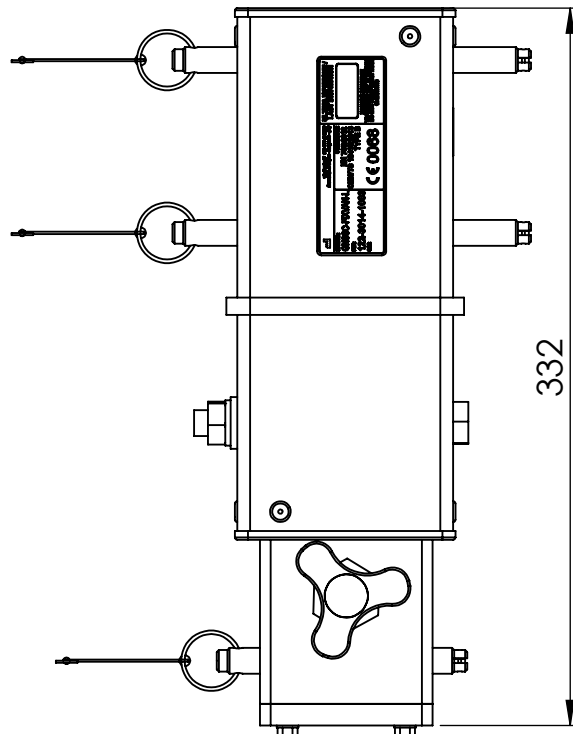
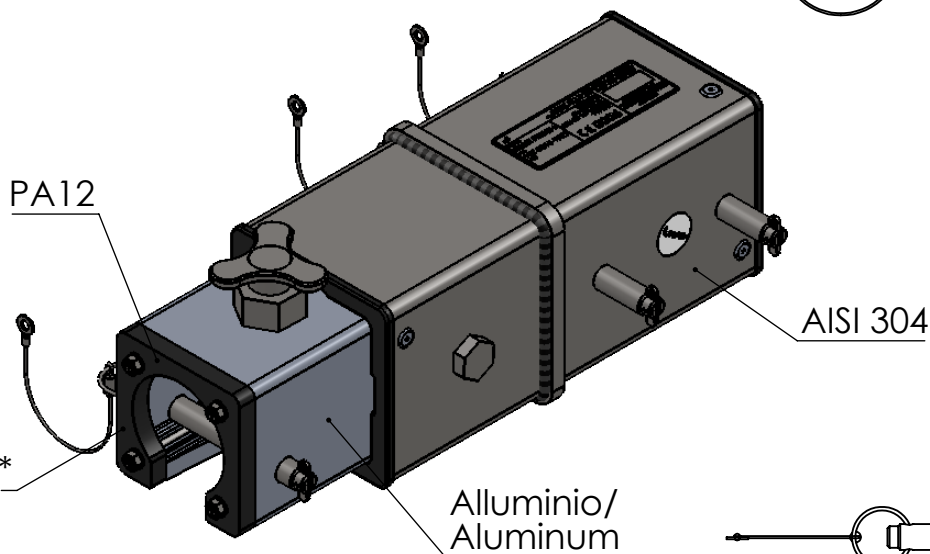
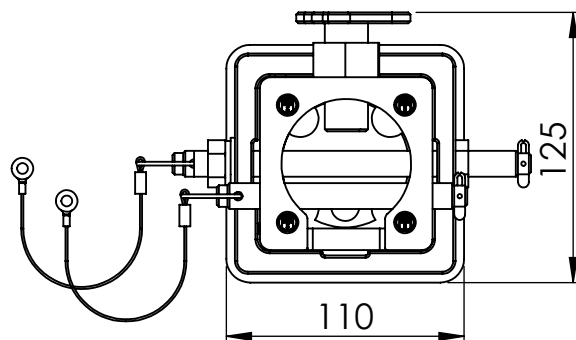

ATTENZIONE:

- Il mezzo al quale viene collegato il sistema completo deve essere Bloccato, Fermo e Stabile
- Il mezzo deve essere posizionato su superficie non inclinata e non sdruciolevole
- Il volantino di blocco di FixVan una volta chiuso in battuta sul gancio traino del mezzo deve essere ulteriormente assicurato con il controdado serrato a mano a impedire svitamenti accidentali
- (*) Possibilità di rimuovere le 4 viti e la mascherina frontale in PA12 nel caso in cui ci siano interferenze con gancio traino

ATTENTION:

- The medium to which the complete system is connected must be Locked, Firm and Stable
- The vehicle must be positioned on a non-surface sloping and non-slippery
- The FixVan block flyer once locked in abutment on the tow hook of the vehicle must be further secured with the tightened locknut a hand to prevent accidental unscrewing
- (*) Possibility to remove the 4 screws and the front mask in PA12 in case there is interference with the tow hook

INFORMAZIONI PROPRIETARIE E SEGRETE
 Le informazioni contenute in questo documento devono essere mantenute
 strettamente riservate. Qualsiasi uso, riproduzione, distribuzione o divulgazione a
 terzi non autorizzati è severamente vietato. GENESI si riserva tutti i diritti
 relativi ai Diritti di Proprietà Intellettuale.
 © Copyright GENESI. Tutti i diritti riservati.



GENESI

Titolo

Fissaggio gancio traino non regolabile /
Non-adjustable tow hook fixation

Massa 5.38 kg

**Informazioni
aggiuntive**

Revisione

01

Superficie 434828.94 mm²

**Trattamento
superficiale**

Foglio
1 / 1

Materiale

Cod. disegno 122-3014-1003

Modello

GNSSC-FIXVAN-L